

UTILISEZ LES PIÈCES AVEC ÉTIQUETTE VERTE OU POINT VERT ● POUR CONSTRUIRE VOTRE QUAI STATIONNAIRE

COMMENT CONSTRUIRE UN quai stationnaire de 4 pi x 8 pi

1 Assemblez la structure principale. Percez des trous pour les plaques d'appui (DE87122F)

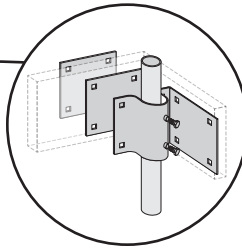
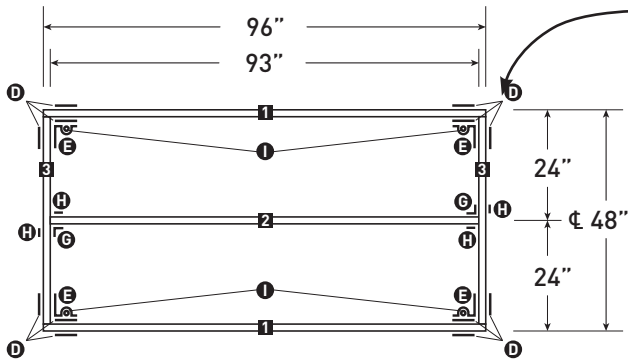

Utilisez toujours une plaque d'appui (DE87122F) de chaque côté de la structure principale lorsque vous y fixez des supports de poteau.

Description	Longueur ou Pièce	Qté
1 - Longeron principal	2" x 6" x 96"	2
2 - Solive centrale	2" x 6" x 93"	1
3 - Poutre d'extrémité	2" x 6" x 45"	2
D - Plaque d'appui	DE87122F	12
E - Support de poteau de coin	DE86100F	4
F - Charnière*	DE86103F	2
G - Cornière de solive	DE95122F	2
H - Plaque de boulonnage	DE95123F	4
I - Poteau de 6'8"	DE93168F	4
J - Boulons	3/8" x 2 1/2"	40
K - Rondelles d'arrêts	3/8"	40
L - Écrous	3/8"	40

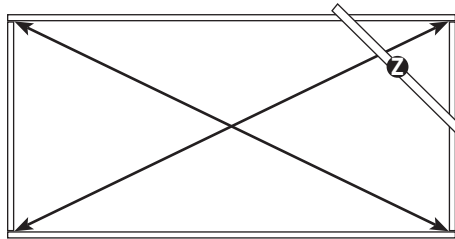

Mettre votre structure de quai à l'équerre

Vérifiez si votre structure est à l'équerre en mesurant en diagonale d'un coin à l'autre tel qu'illustré. Les mesures ne devraient pas varier de plus de 1/4 po entre elles. Maintenez temporairement la structure en place en fixant une planche de bois (Z) dans un coin tel qu'illustré ci-dessus.

* Requisite pour raccorder des sections de quai les unes aux autres ou à une rampe.

Note: 8 pièces de chacune de ces fixations J, K & L sont comprises dans la trousse de fixations (DE85150F).

2 Renforcez les poteaux et choisissez la plaque de fond appropriée selon la nature du fond.

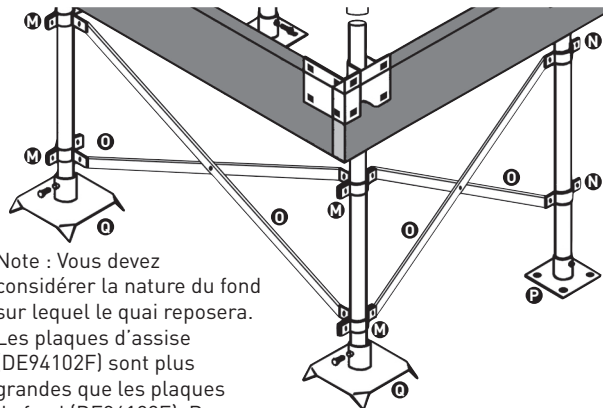

Note : Vous devez considérer la nature du fond sur lequel le quai reposera. Les plaques d'assise (DE94102F) sont plus grandes que les plaques de fond (DE86102F). Par conséquent, elles conviennent mieux aux fonds meubles ou sablonneux et elles procurent plus de stabilité à la structure du quai. Quant à elle, la plaque de fond peut être fixée à une dalle ou à une semelle de béton pour plus de stabilité ou dans les endroits soumis à de forts courants ou à de fortes vagues.

Description	N° de pièce	Qté.
O - Ensemble d'entretoises	DE89101F	6
M - Support d'entretoise de coin	DE87107F	4
N - Support d'entretoise latérale	DE93105F	4
Q - Plaque d'assise	DE94102F	4
P - Plaque de fond	DE86102F	4

Note: Plusieurs options et combinaisons sont possibles pour stabiliser la structure d'un quai stationnaire.

3 Assemblez le platelage et posez les charnières (si vous rattachez cette section à une autre ou à une rampe sur le rivage). L'illustration présente des entretoises de coin facultatives qui procurent plus de rigidité.

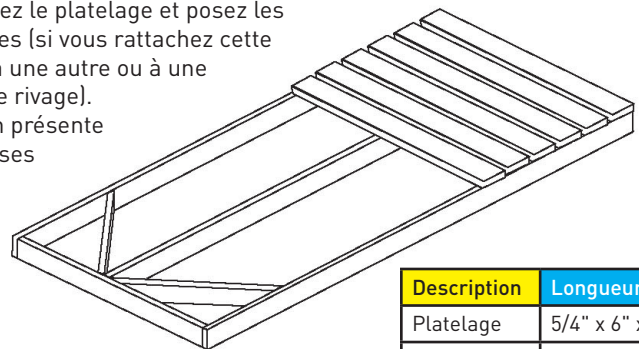

Description	Longueur	Qté
Platelage	5/4" x 6" x 48"	16
R - Vis	n° 10 x 3"	96

Raccorder des sections de quai

Lorsque vous raccordez des sections de quai, des entretoises devraient toujours être utilisées entre les poteaux de l'extrémité avant de chaque section pour plus de stabilité.

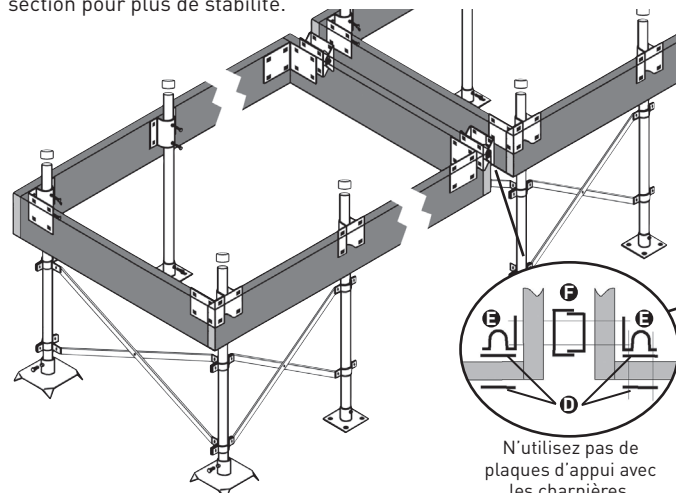

Lorsque des sections de quai sont raccordées, la plaque d'appui extérieure (DE87122F) utilisée avec le support de poteau de coin peut être remplacée par une charnière (DE86103F) comme sur l'illustration.

N'utilisez pas de plaques d'appui avec les charnières.

4 ANCRAGE DU QUAI STATIONNAIRE

Enfoncez les poteaux à au moins 12" de profondeur dans le lit du lac et à au moins, 24" si vous voulez que des embarcations puissent s'amarrer au quai.

Description	Longueur ou Pièce	Qté
S - Bloqueur de chaîne	DE99013F	2
H - Plaque de boulonnage	DE95123F	4
Chaîne galvanisée	5/16" x 48' environ	1
Trousse de fixation	DE85150F	1
Ancrage	Min. 125lb ch.	2

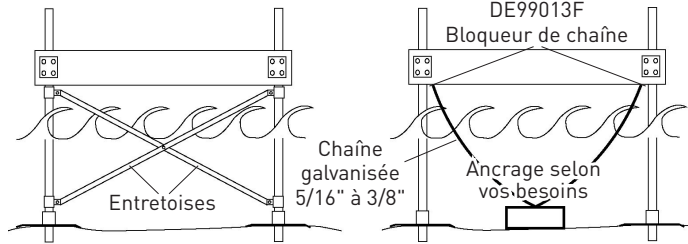

INSTALLATION SUR UN RIVAGE RÉGULARISÉ

- Utilisez des charnières (DE86103F) entre chaque section de quai.
- Laissez les poteaux dépasser d'environ 12" sous les plaques d'assise afin qu'ils puissent s'enfoncer dans le lit du lac.
- Égalisez les sections de quai en ajustant les supports de poteau sur les poteaux avant de les serrer.

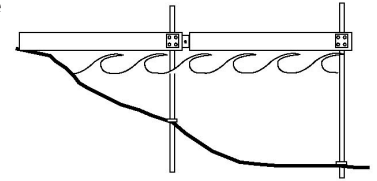

INSTALLATION SUR RIVAGE IRRÉGULIER

- Utilisez des charnières (DE86103F) entre chaque section de quai.
- Utilisez la section de quai la plus inclinée (maximum de 15° d'inclinaison) comme rampe.
- Ajustez les supports de poteau sur les poteaux dans le but d'obtenir un contact suffisant avec le lit du lac. Serrez les supports de poteau.

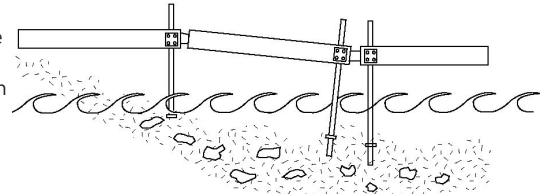

Quincaillerie et fixations de quai requises (avec lettres de référence)



Quincaillerie requise pour quais d'autres dimensions

DESCRIPTION	Pièce	Quai de 4 x 8	Quai de 8 x 8	Quai de 4 x 16	Quai de 8 x 16
G - Cornière de solive	DE95122F	2	6	6	18
H - Plaque de boulonnage	DE95123F	4	12	4	12
E - Support de poteau de coin	DE86100F	4	4	6	6
U - Support de poteau latéral (optionnel)	DE86101F	4	4	6	4
M - Support d'entretoise de coin	DE87107F	4	4	6	6
N - Support d'entretoise latérale	DE93105F	4	4	6	6
O - Ensemble d'entretoises réglables	DE89101F	6	6	12	12
I - Poteau de 6'8"	DE93168F	4	4	6	6
Q - Plaque d'assise	DE94102F	4	4	6	6
P - Plaque de fond	DE86102F	Peut être utilisée avec la plaque d'assise (DE94102F) ou peut remplacer cette dernière			
V - Embout de plastique	DE91111F	4	4	6	6
S - Bloqueur de chaîne	DE99013F	2 (À utiliser à l'extrémité extérieure de toute section de quai de 16')			
D - Plaque d'appui	DE87122F	12	12	18	18
Trousse de fixation (8 Boulons, rondelles d'arrêts et écrous)	DE85150F	5	8	10	14
F - Charnière*	DE86103F	2	2	2	2
T - Cornière**	DE86104F	2	2	2	4

* Les charnières sont utilisées pour raccorder des sections de quai ou un quai à une rampe ou au rivage. Elles ne sont pas requises pour un quai constitué d'une seule section.

** Les cornières sont utilisées pour raccorder un quai au rivage en l'absence de poteaux.

Outils requis pour construire un quai standard

(en excluant la mesure et la coupe des pièces de bois de la structure)

- Perceuse électrique
- Foret de 3/16"
- Foret ou tarière de 3/8"
- Douilles de 3/8"
- Clés à douille
- Lame de tournevis à tête carrée n° 2 (Robertson) pour les vis de platelage
- Crayon
- Ruban à mesurer
- Scie-cloche de 2-1/2" (elle n'est pas requise si vous posez les poteaux à l'extérieur de la structure du quai)

Conseils Importants

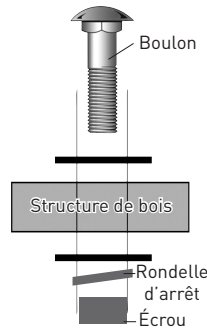

Utilisez **toujours** une rondelle d'arrêt avec chaque boulon pour éviter que ceux-ci se desserrent avec le temps.

Utilisez **toujours** des plaques de boulonnage (DE95123F), des plaques d'appui (DE87122F) ou des pièces de quincaillerie homologues ensemble. Les pièces de bois de la structure du quai devraient toujours être coincées entre des pièces de quincaillerie à chacun des joints comme sur l'illustration (à titre indicatif seulement, d'autres configurations sont possibles).

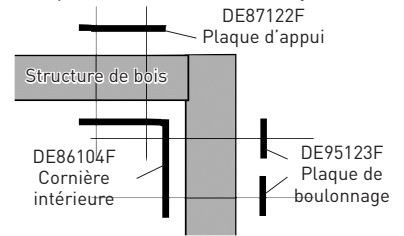

Installation des roues pour le déplacement du quai

Roue de quai - Installation :

Ajouter des roues à un quai neuf ou existant, ce n'est pas nécessairement compliqué. Avec les accessoires Dock Edge, il est facile d'installer solidement des roues. C'est entre le quai et la roue que la liaison doit être la plus robuste — c'est là que les efforts les plus intenses se manifestent. Pour ajouter une roue à un quai, remplacer une **cornière (DE86104F)** standard par une **coin intérieur pour poteau (DE86100F)** qui maintiendra **poteau Galvalume (DE93168F/DE93110F)**. Ce poteau sera la jambe sur laquelle l'essieu sera monté.

Pour empêcher tout mouvement vertical du poteau, insérer une cornière standard entre le coin intérieur pour poteau et le châssis de bois du quai. Faire pivoter la cornière de 90° pour qu'elle recouvre le sommet du poteau. Pour maximiser la résistance latérale du poteau, ajouter une **bride d'entretoise (DE93105F/DE87107F)** et installer une **entretoise (DE89101F)** entre le poteau et le châssis de bois du quai. Fixer l'entretoise sur le châssis de bois du quai avec des vis ou boulons. Répéter le processus pour l'autre côté du châssis de bois du quai.

Ensemble essieu/ roue :

Après que chaque poteau est solidement fixé au châssis de bois du quai; fixer le tube d'essieu horizontalement entre les deux poteaux, avec des **supports de poteau latéral (DE86101F)** et des **plaques d'appui (DE87122F)**. Couper une courte section de tuyau de PVC pour l'enfiler sur l'essieu; elle tiendra lieu de bague de séparation entre la roue de quai et la ferrure pour quai. Percer ensuite deux trous diamétralement opposés à l'extrémité de l'essieu pour y placer une goupille de retenue. Enfiler la **roue de quai (DE90024F)** sur l'essieu, puis une autre bague de PVC. Installer une goupille pour retenir la roue. Répéter le processus pour chaque roue de quai.

Assemblage de roue - Pour l'insertion et retrait du quai

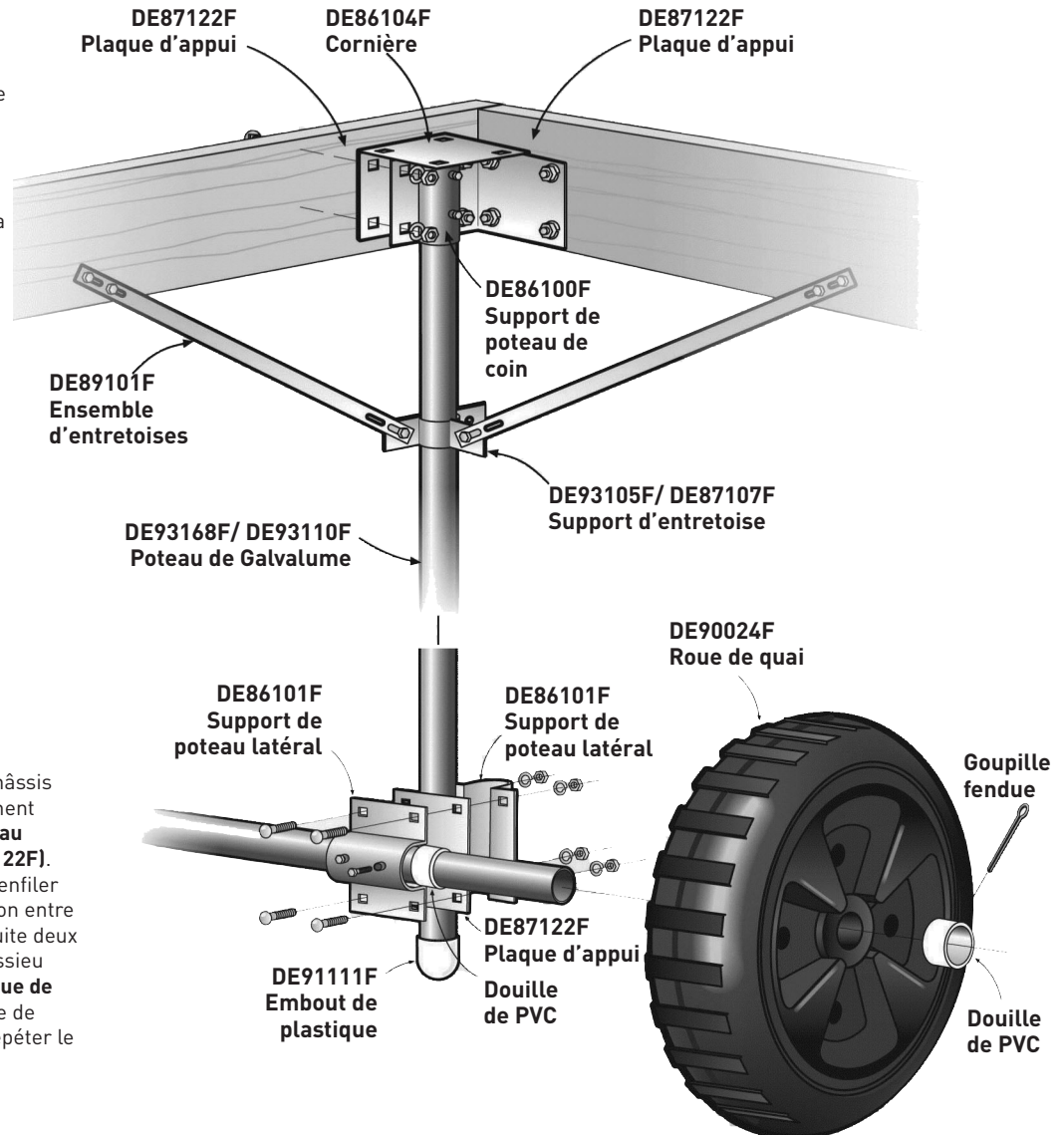

Quai stationnaire de 4' x 8'

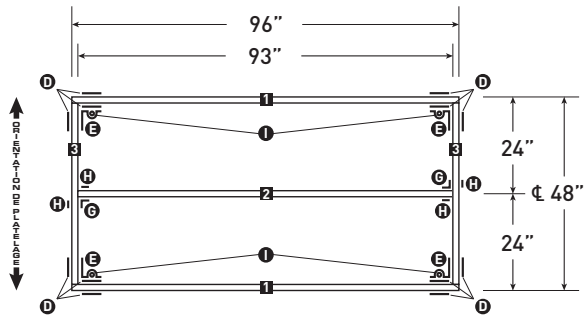

RACCORDEMENT ENTRE QUAI

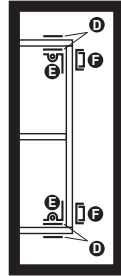

Quai stationnaire de 8' x 8'

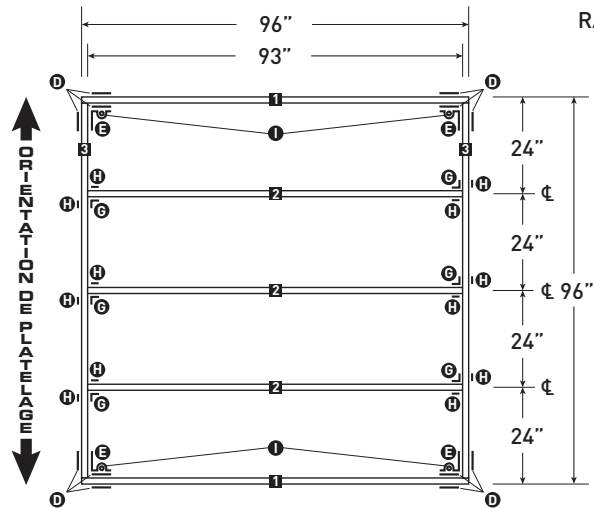

RACCORDEMENT ENTRE QUAI

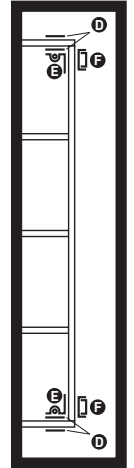

Quai stationnaire de 4' x 16'

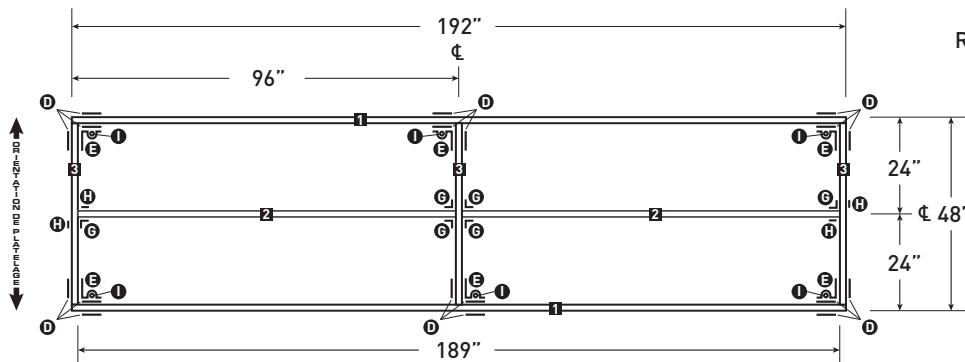

RACCORDEMENT ENTRE QUAI

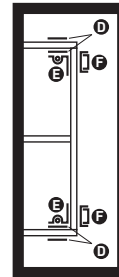

Quai stationnaire de 8' x 16'

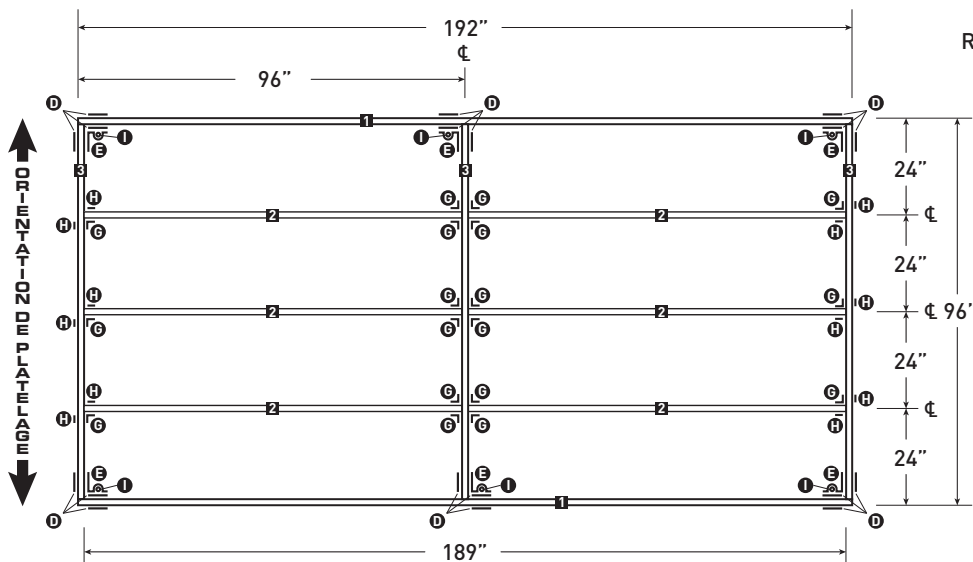

RACCORDEMENT ENTRE QUAI



Pour votre commodité, des versions plus grandes de ces plans sont disponibles pour téléchargement à www.dockedge.com

IMPORTANT : CMP Group Ltd. n'est aucunement responsable de la précision ou de la qualité des représentations graphiques illustrées dans ce guide de construction. Ces représentations graphiques ne sont pas des dessins architecturaux et ne doivent pas remplacer des dessins techniques. Chaque représentation doit servir UNIQUEMENT de guide. CMP Group Ltd. ne garantit aucunement la précision des quantités et/ou de la liste des matériaux pour toute circonstance et pour toute application. Les différentes structures de quai peuvent varier selon les besoins, les préférences et les plans. Il est possible que les quantités des matériaux énumérés dans ce guide varient en fonction des dimensions du quai, de l'utilisation des matériaux, des besoins et/ou des conditions auxquelles sera confronté la structure du quai. Toutes les représentations graphiques sont basées sur l'utilisation d'une structure traditionnelle en pièces de bois de 2" x 6" et de planches de terrasse. Le franc-bord peut être ajusté à l'aide de pièces de bois de 2" x 8" ou de 2" x 10". L'utilisation d'autres types de pièces de bois et la modification du positionnement de la quincaillerie peuvent influencer la flottabilité.